

Citybac™ 4 roues

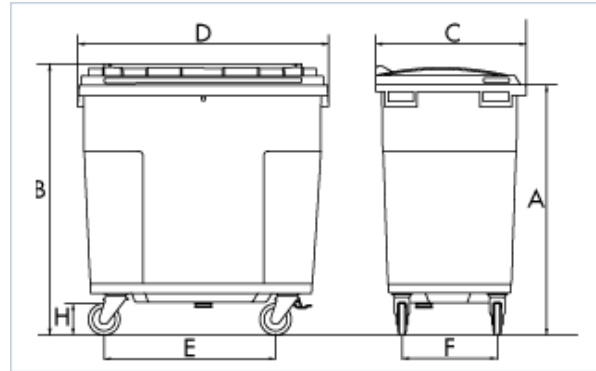

- **Conformité aux normes Européennes :** 840-1 à 840-6
- **Volumes existants :** 400, 500, 660, 770, 1000, 1100 et 1700 litres
- **Dimensions :**

Model (litres)	A (mm)	B (mm)	C (mm)	D (mm)	E (mm)	F (mm)	H (mm)	Poids (kg)	Charge utile (kg)
400 I*	1050	1141	780	820	436	442	160	25	185
500 I*	1000	1100	655	1240	935	395	160	34	200
660 I	1065	1165	775	1265	855	475	160	38	250
770 I	1215	1320	775	1265	855	475	160	41	300
1000 I	1200	1295	1070	1265	870	740	200	56	350
1100 I*	1200	1460	1075	1375	870	740	200	71	515
1700 I*	1280	1430	1160	1665	1260	785	200	110	450

(*) Options facultatives sur ces modèles : contactez Plastic Omnium

- **Équipement standard :**
 - ✓ Cuve et couvercle réalisés par injection de PolyÉthylène Haute Densité (PEHD)
 - ✓ 2 roues libres et 2 roues avec frein
 - ✓ 1 bonde de vidage de cuve avec bouchon de vidage
- **Types de préhensions (options) :**
 - ✓ Latérales par tourillons plastiques (DIN)
 - ✓ Latérales par tourillons métalliques (660 et 770 litres)
 - ✓ Latérales par manchons métalliques (1000 et 1700 litres)
 - ✓ Latérales pour palonnier renverseur (660, 770, 1000 litres)
 - ✓ Ventrale (AFNOR) ou double ventrales (1700 litres)
 - ✓ Passages de fourches (660, 770, 1000 et 1700 litres)
- **Autres options (suivant modèles) :**
 - ✓ Timon d'attelage renforcé avec renforts de fond de cuve
 - ✓ Roues renforcées diamètre 200mm (12km/h)
 - ✓ Roues non marquantes diamètre 200mm (6km/h)
 - ✓ Opércules spécifiques pour tri sélectif (papier, emballages, verre)
 - ✓ Cuve étanche sans bouchon de vidage